

Tlačítko Kopírování

Číselná tlačítka



Funkční tlačítka

Tlačítko Start

## Snadné a rychlé kopírování dokumentů

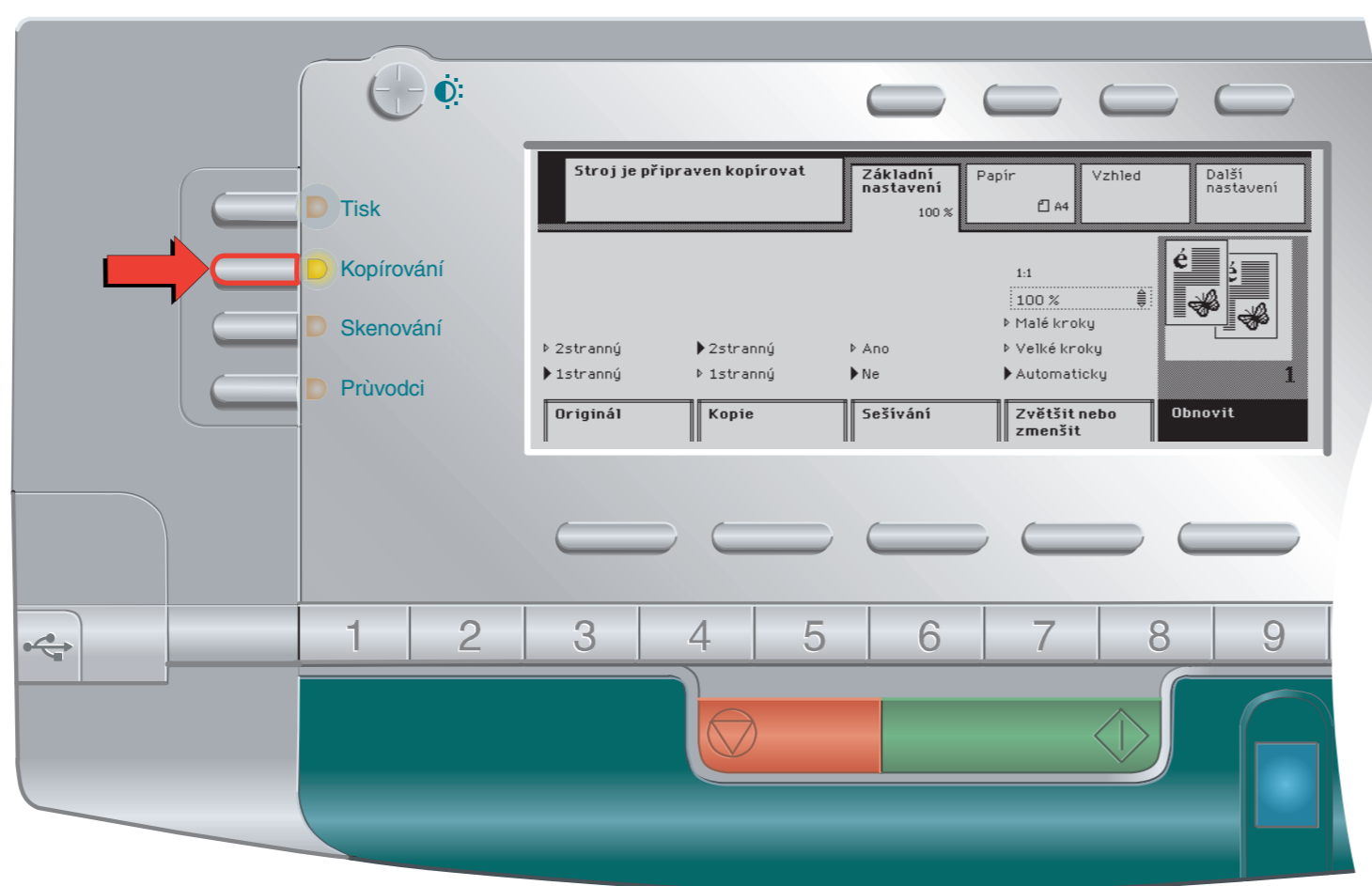

1. Určete, že chcete kopírovat.

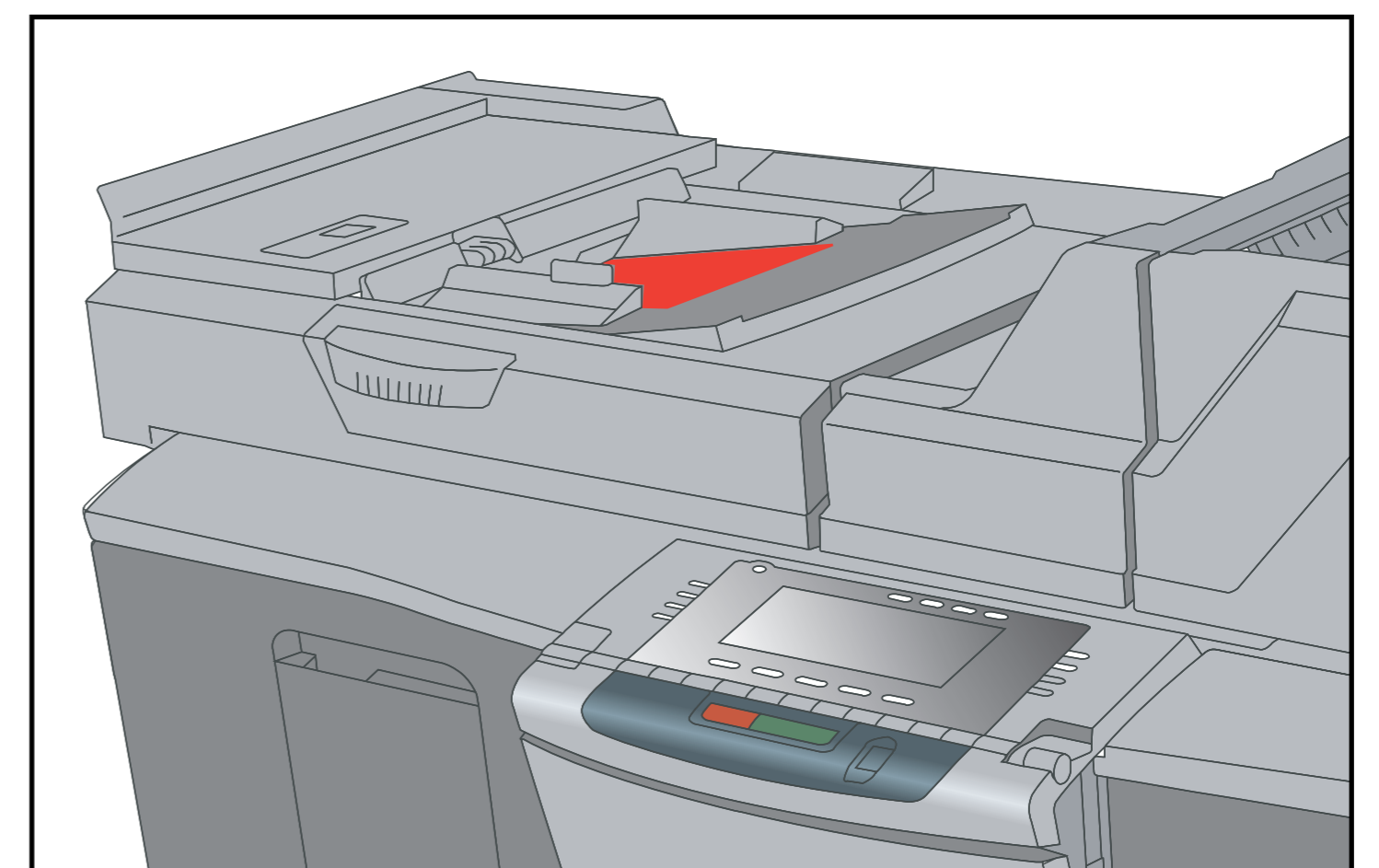

2. Umístěte originály lícovou stranou směrem dolů.

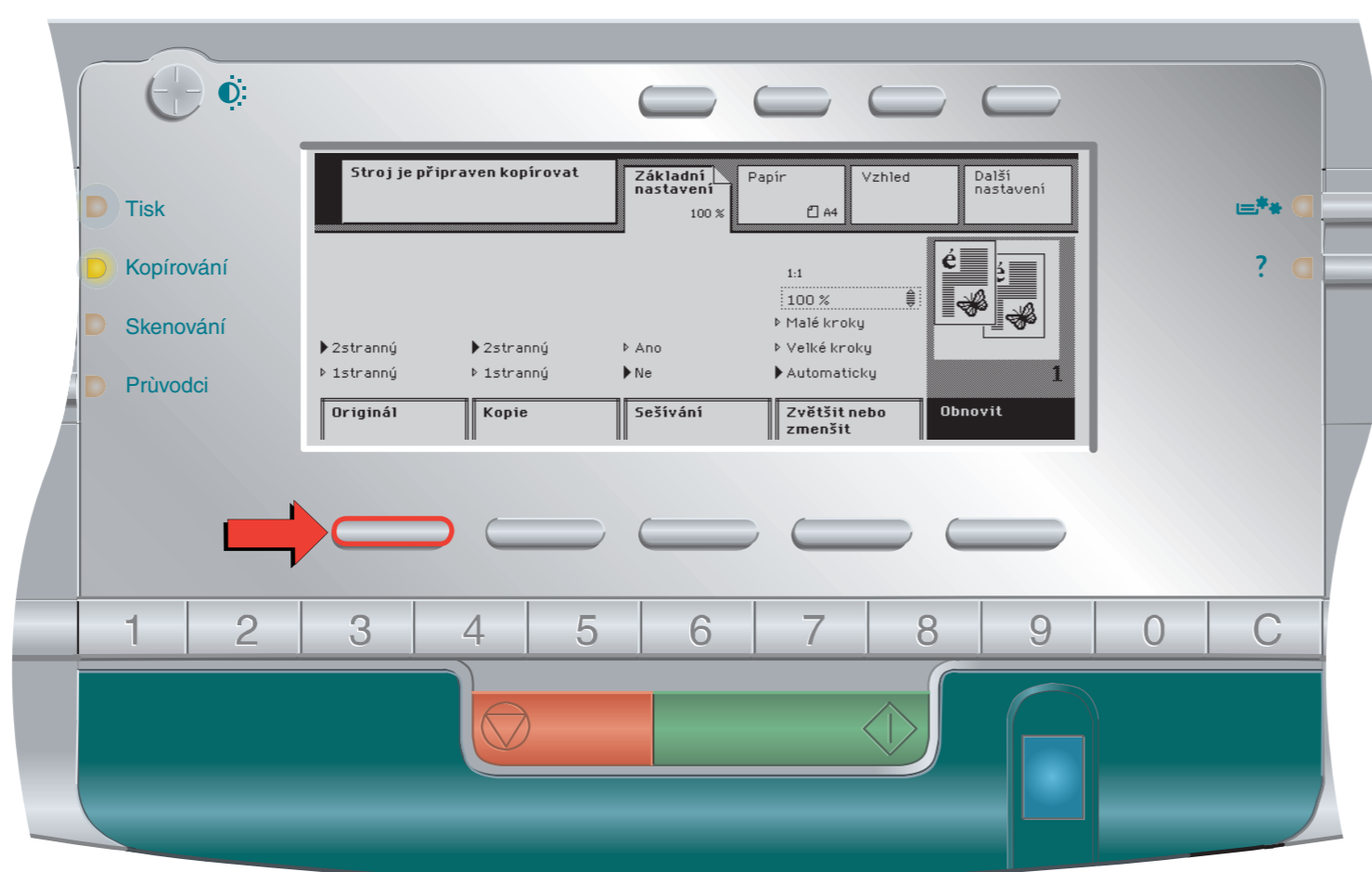

3. Zadejte typ originálů.

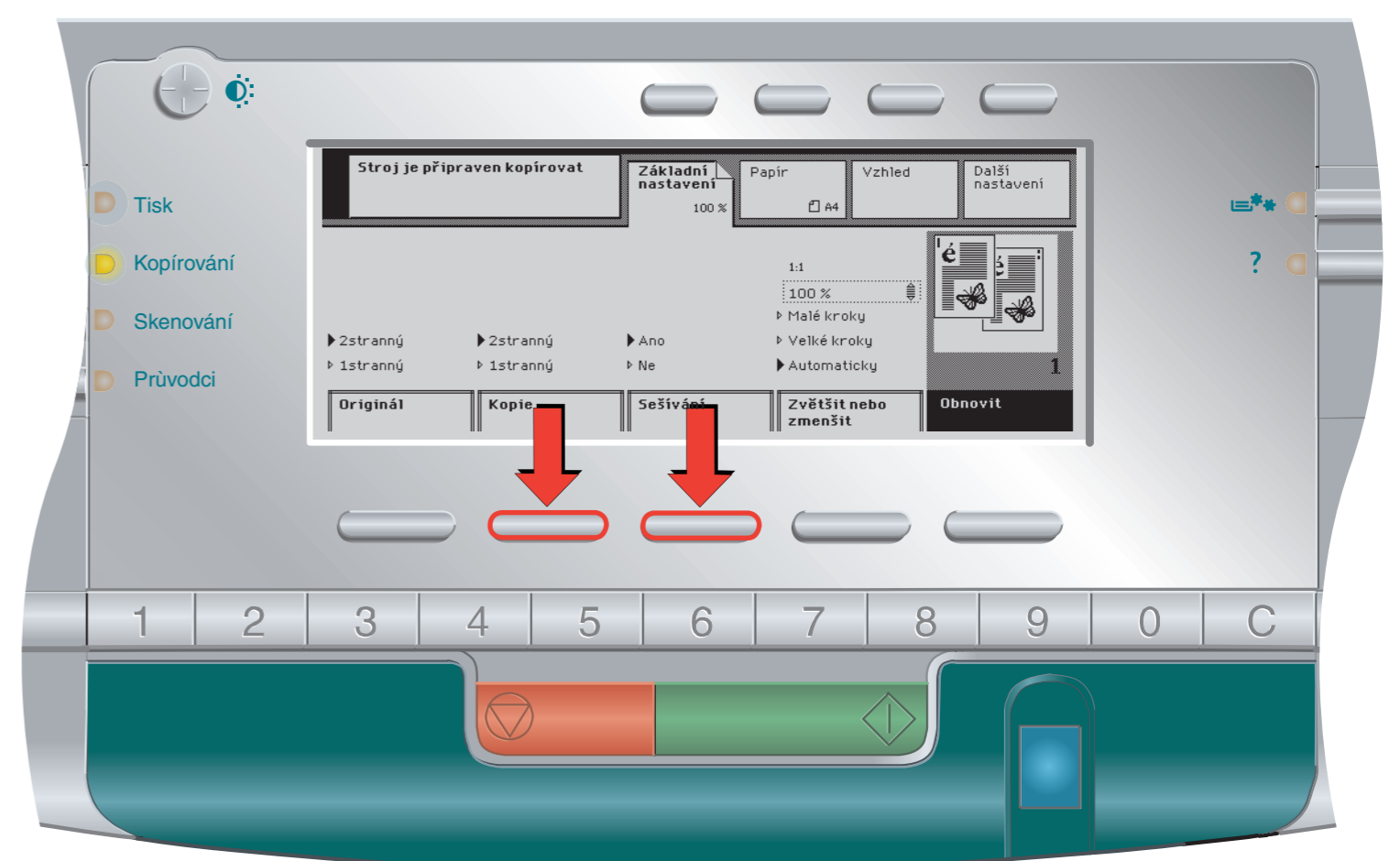

4. Zadejte požadovaný způsob kopírování.



5. Zadejte počet kopií.

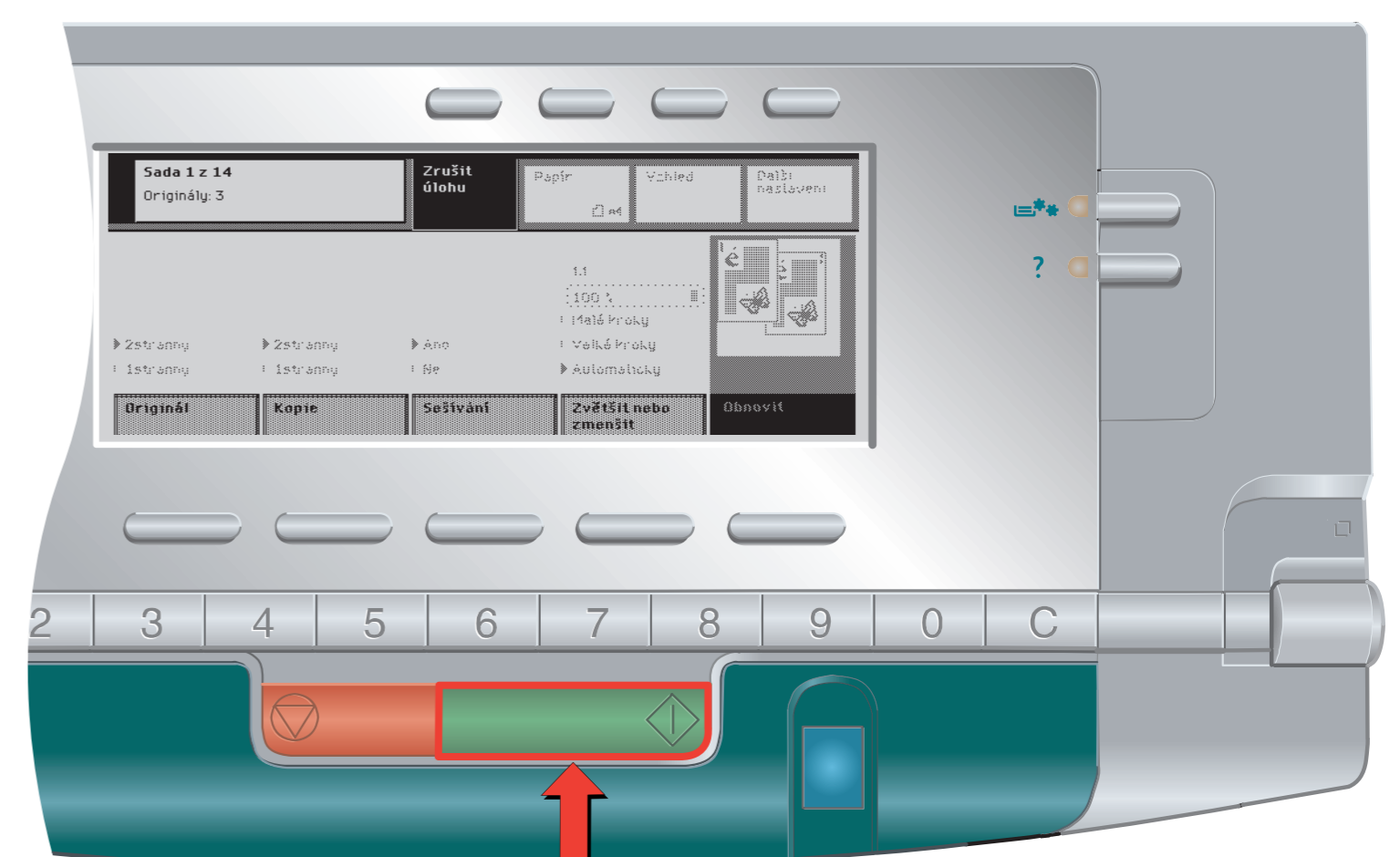

6. Spusťte kopírování.



## Odeslání naskenovaného dokumentu na vlastní e-mailovou adresu



1. Určete, že chcete skenovat.

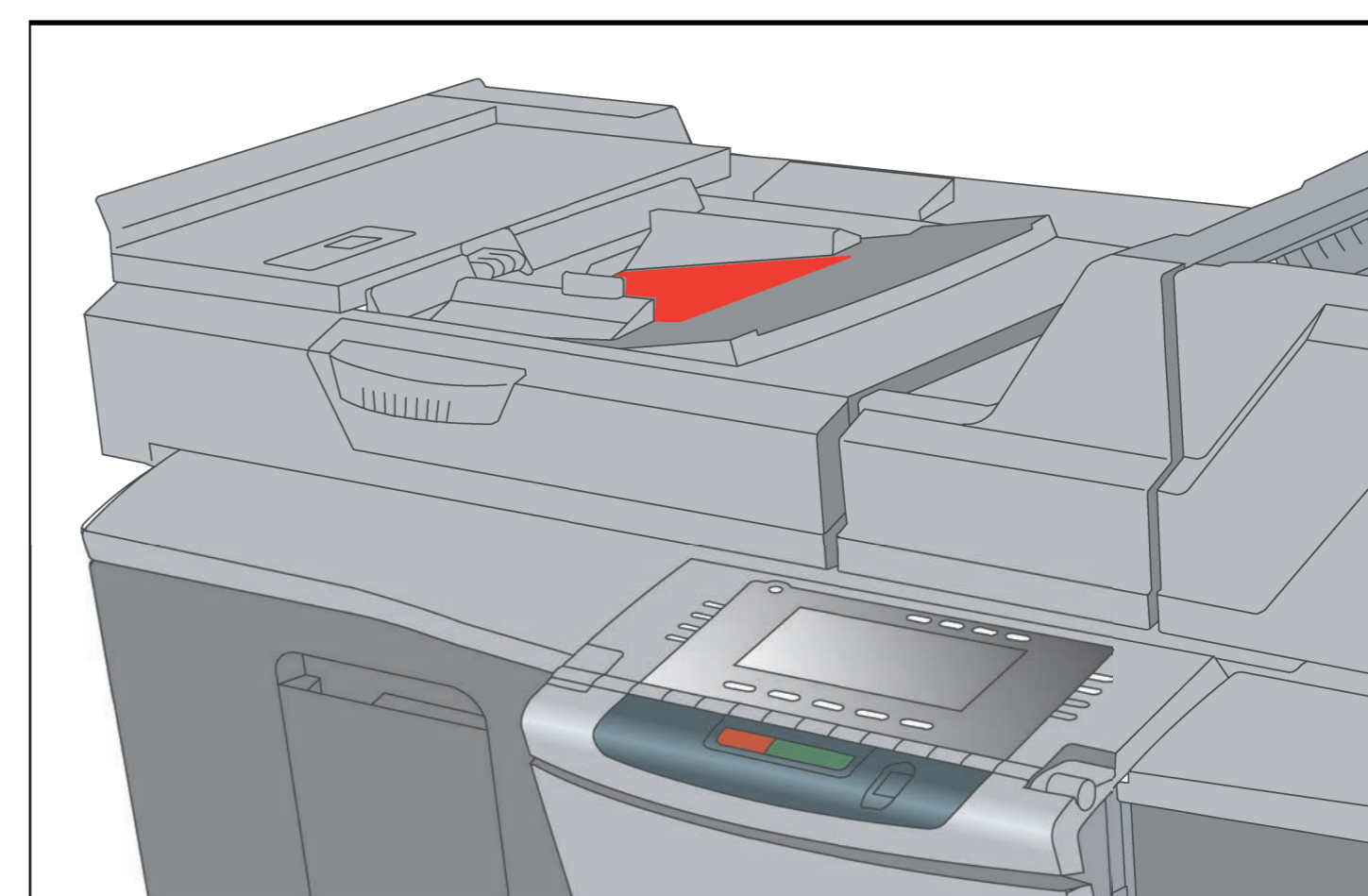

2. Umístěte originály lícovou stranou směrem dolů.

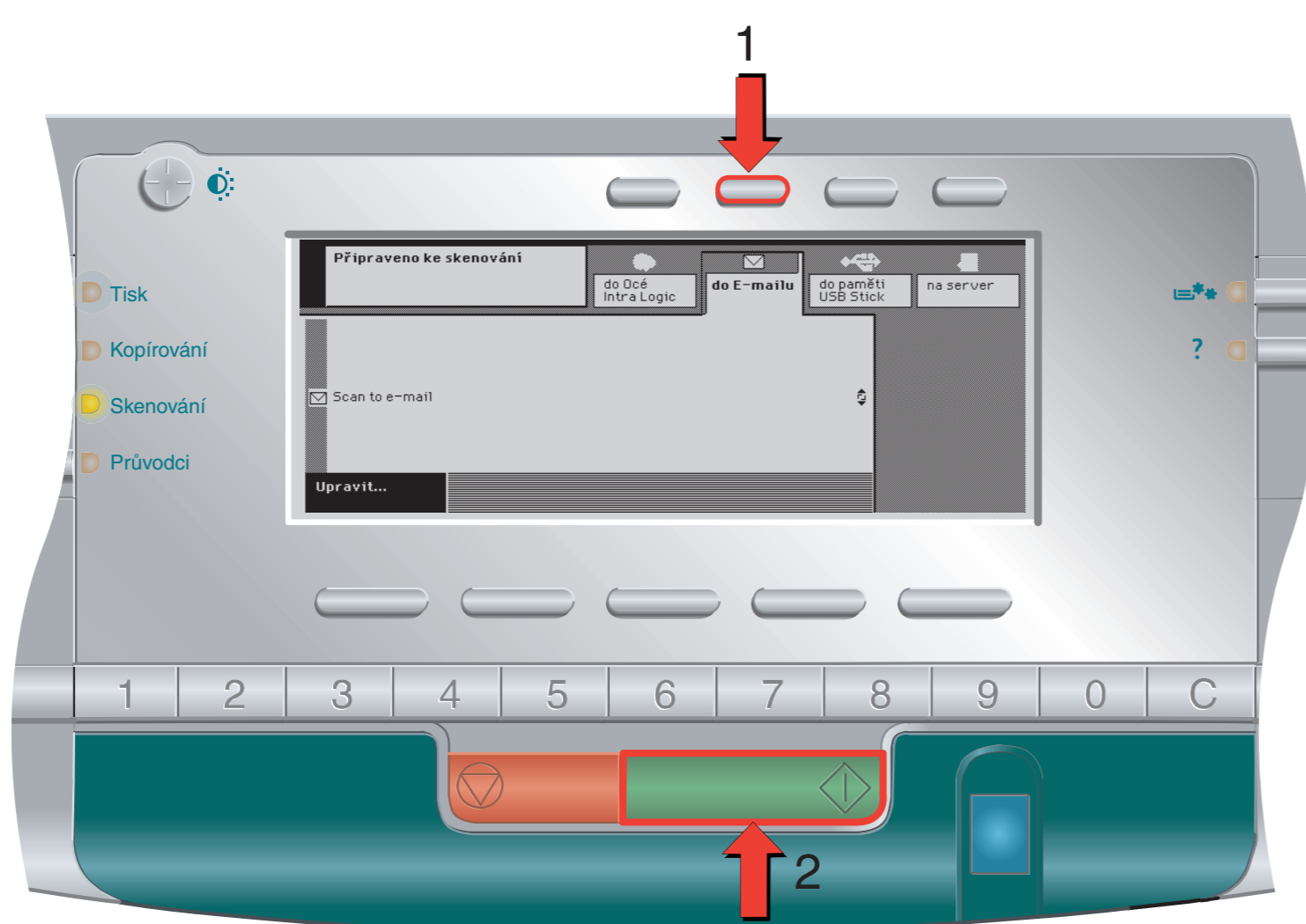

3. Určete, že chcete skenovat do své e-mailové adresy. Stiskněte tlačítko start.

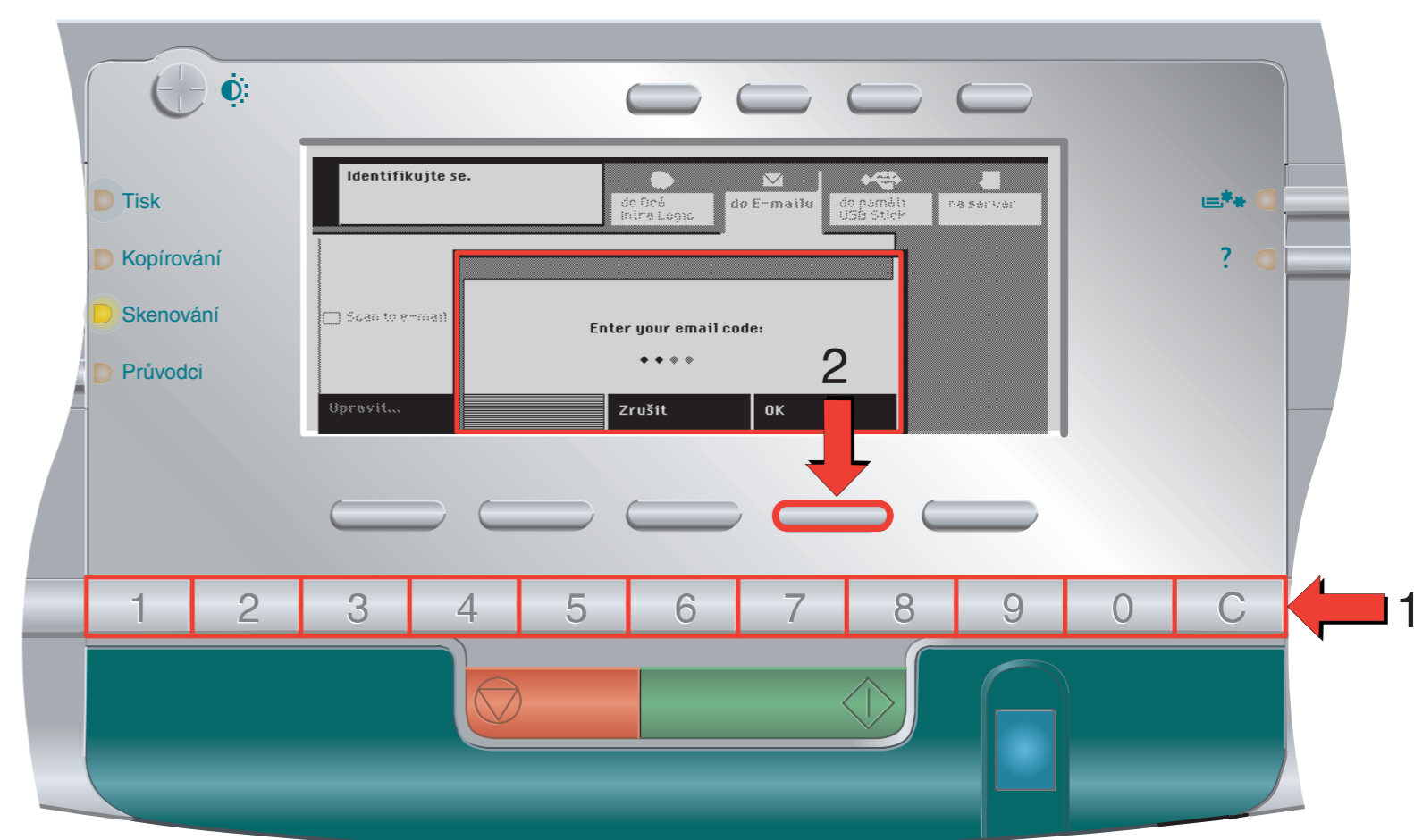

4. Zadejte a potvrďte svůj identifikační kód.



5. Potvrzením své e-mailové adresy spusťte skenování.